

ANEXO - C (2/3)

EDIFICIO - 400

DEPARTAMENTO 403 - SEGUNDO NIVEL
PROINDIVISO= 2.0402

VILLA-14

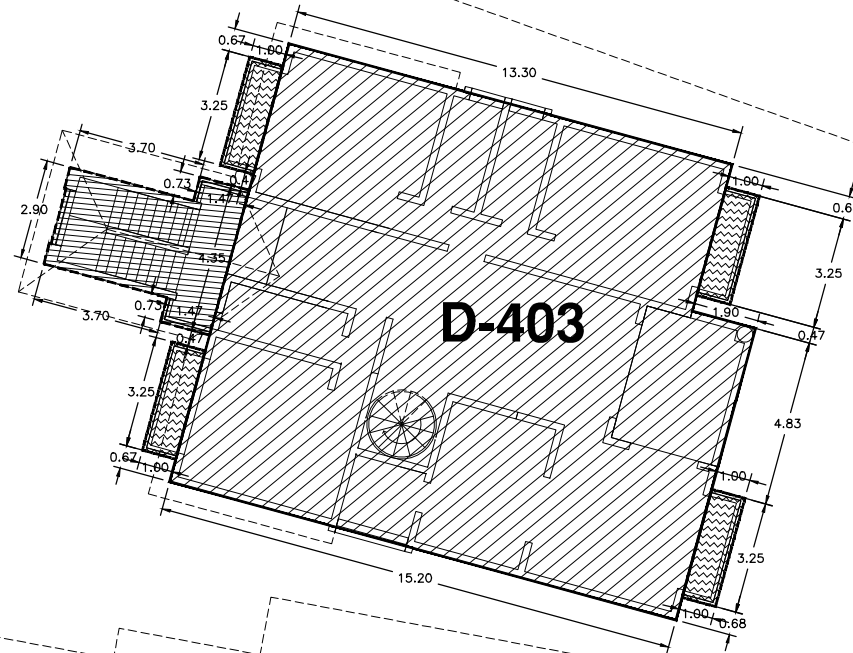
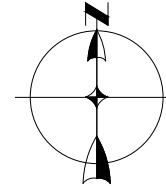

D-403

VILLA-15

CUADRO DE AREAS		
SIMBOLOGIA	M2	DESCRIPCION
	191.52	AREA INTERIOR DE USO PRIVADO
	12.99	AREA EXTERIOR DE USO PRIVADO
	17.06	AREA COMUN DE USO ASIGNADO RESTRICTIVO

CUADRO DE COLINDANCIAS - AREA INTERIOR DE USO PRIVADO		
RUMBO	MEDIDAS ML	COLINDANCIA
NORESTE	13.30	AL VACIO
SURESTE	0.67	AL VACIO
SURESTE	3.25	AREA EXTERIOR DE USO PRIVADO DEPTO.-403
SURESTE	0.47	AL VACIO
NORESTE	1.90	AL VACIO
SURESTE	4.83	AL VACIO
SURESTE	3.25	AREA EXTERIOR DE USO PRIVADO DEPTO.-403
SURESTE	0.68	AL VACIO
SUROESTE	15.20	AL VACIO
NOROESTE	0.67	AL VACIO
NOROESTE	3.25	AREA EXTERIOR DE USO PRIVADO DEPTO.-403
NOROESTE	0.47	AL VACIO
NOROESTE	4.35	AREA COMUN DE USO ASIGNADO RESTRICTIVO
NOROESTE	0.47	AL VACIO
NOROESTE	3.25	AREA EXTERIOR DE USO PRIVADO DEPTO.-403
NOROESTE	0.67	AL VACIO
ARRIBA	0.0	AZOTEA Y SOLARIUM
ABAJO	0.0	PRIMER NIVEL DEPTO. 402

CUADRO DE COLINDANCIAS - AREA EXTERIOR DE USO PRIVADO		
RUMBO	MEDIDAS ML	COLINDANCIA
NORESTE	1.00	AL VACIO
SURESTE	3.25	AREA INTERIOR DE USO PRIVADO DEPTO.-403
SUROESTE	1.00	AL VACIO
NOROESTE	3.25	AL VACIO
NORESTE	1.00	AL VACIO
SURESTE	3.25	AL VACIO
SUROESTE	1.00	AL VACIO
NOROESTE	3.25	AREA INTERIOR DE USO PRIVADO DEPTO.-403
NORESTE	1.00	AL VACIO
SURESTE	3.25	AL VACIO
SUROESTE	1.00	AL VACIO
NOROESTE	3.25	AREA INTERIOR DE USO PRIVADO DEPTO.-403
NORESTE	1.00	AL VACIO
SURESTE	3.25	AREA INTERIOR DE USO PRIVADO DEPTO.-403
SUROESTE	1.00	AL VACIO
NOROESTE	3.25	AL VACIO

C.COLINDANCIAS - AREA COMUN DE USO ASIGNADO RESTRICTIVO		
RUMBO	MEDIDAS ML	COLINDANCIA
NORESTE	3.70	AL VACIO
NOROESTE	0.73	AL VACIO
NORESTE	1.47	AL VACIO
SURESTE	4.35	AREA INTERIOR DE USO PRIVADO DEPTO.-403
SUROESTE	1.47	AL VACIO
NOROESTE	0.73	AL VACIO
SUROESTE	3.70	AL VACIO
NOROESTE	2.90	AL VACIO

NOTA: TODAS LAS MEDIDAS SERAN "Ad Mesuran"

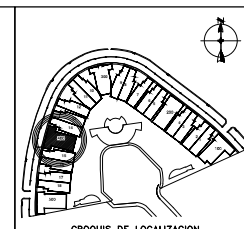
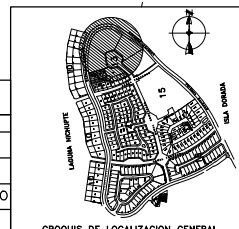

PROYECTO: ISLA VICTORIA	
PROPIETARIO: PERSOOSA S.A. DE C.V.	
FECHA : ENE/2010	UBICACION: EDIFICIO 400, DEPTO.-403, ISLA VICTORIA EN ISLA DORADA, ZONA HOTELERA CANCUN, Q. ROO
ESCALA(S): 1:200	PLANO: PLANO No.
VERT: MTS.	PROINDIVISOS E-400

ANEXO - C (1/3)

EDIFICIO - 400

DEPARTAMENTO 403 - PLANTA BAJA
PROINDIVISO= 2.0402

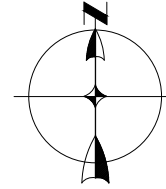

VILLA-14

D-401

VILLA-15

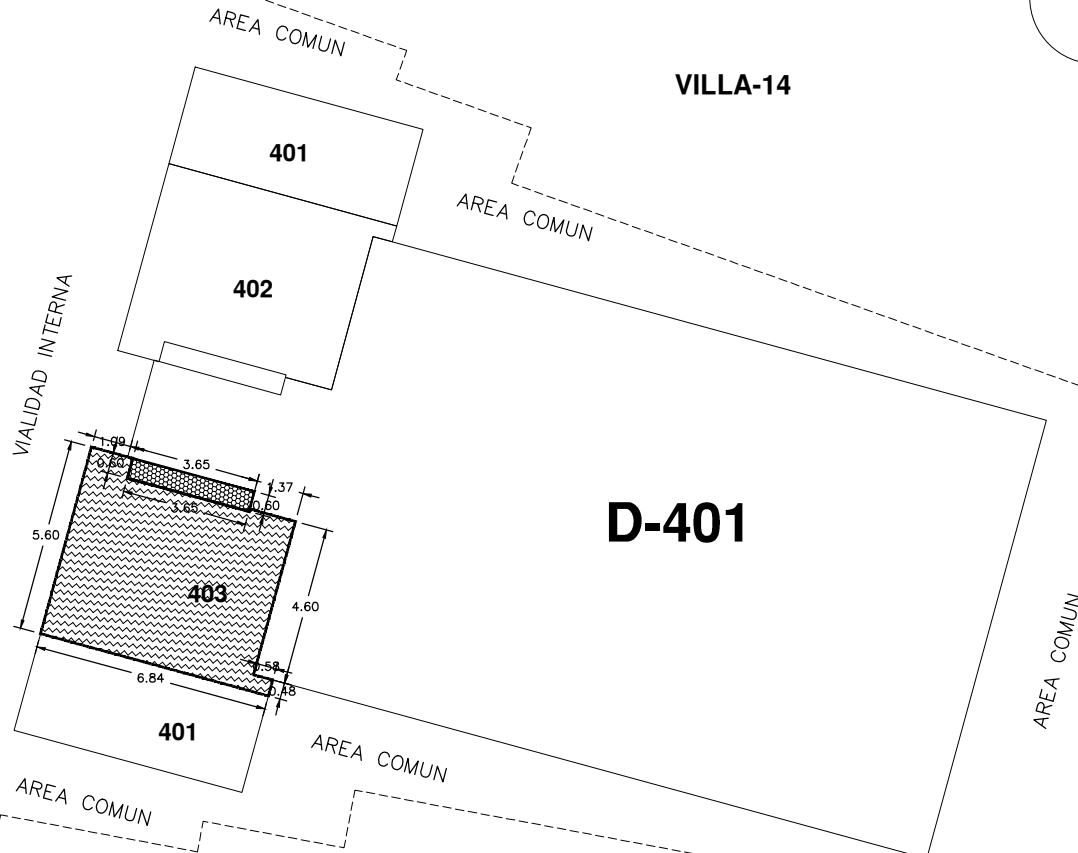

CUADRO DE COLINDANCIAS - AREA EXTERIOR DE USO PRIVADO			
ESTACIONAMIENTO	RUMBO	MEDIDAS ML	COLINDANCIA
	NORESTE	1.09	AREA COMUN DE USO ASIGNADO RESTRICTIVO
	SURESTE	0.60	AREA DE BODEGA DE USO PRIVADO D-403
	NORESTE	3.65	AREA DE BODEGA DE USO PRIVADO D-403
	NORESTE	1.37	AREA COMUN DE USO ASIGNADO RESTRICTIVO
	SURESTE	4.60	AREA INTERIOR DE USO PRIVADO DEPTO.-401
	NORESTE	0.58	AREA INTERIOR DE USO PRIVADO DEPTO.-401
	SURESTE	0.48	AREA COMUN
	SUROESTE	6.84	AREA EXTERIOR DE USO PRIVADO DEPTO.-401
	NOROESTE	5.60	AREA COMUN

CUADRO DE COLINDANCIAS - AREA DE BODEGA DE USO PRIVADO			
ESTACIONAM.	RUMBO	MEDIDAS ML	COLINDANCIA
	NORESTE	3.65	AREA COMUN DE USO ASIGNADO RESTRICTIVO
	SURESTE	0.60	AREA COMUN DE USO ASIGNADO RESTRICTIVO
	SUROESTE	3.65	AREA EXTERIOR DE USO PRIVADO DEPTO.-403
	NOROESTE	0.60	AREA EXTERIOR DE USO PRIVADO DEPTO.-403

NOTA: TODAS LAS MEDIDAS SERAN "Ad Mesuran"

CUADRO DE AREAS		
SIMBOLOGIA	M2	DESCRIPCION
	32.44	AREA EXTERIOR DE USO PRIVADO
	2.19	AREA DE BODEGA DE USO PRIVADO

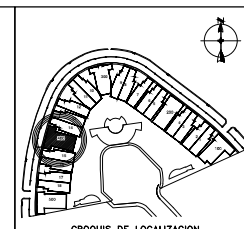
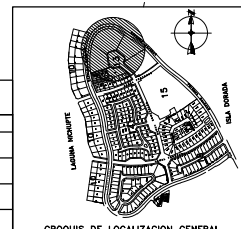

PROYECTO: ISLA VICTORIA	
PROPIETARIO: PERSOOSA S.A. DE C.V.	
FECHA : ENE/2010	UBICACION: EDIFICIO 400, DEPTO.-403, ISLA VICTORIA EN ISLA DORADA. ZONA HOTELERA CANCUN, Q. ROO
ESCALA(S): 1:200	PLANO: PLANO No.
VERT: MTS.	PROINDIVISOS E-400