

ANEXO - C (3/3)

EDIFICIO - 300 DEPARTAMENTO 303 - AZOTEA PROINDIVISO= 1.8778

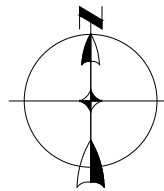
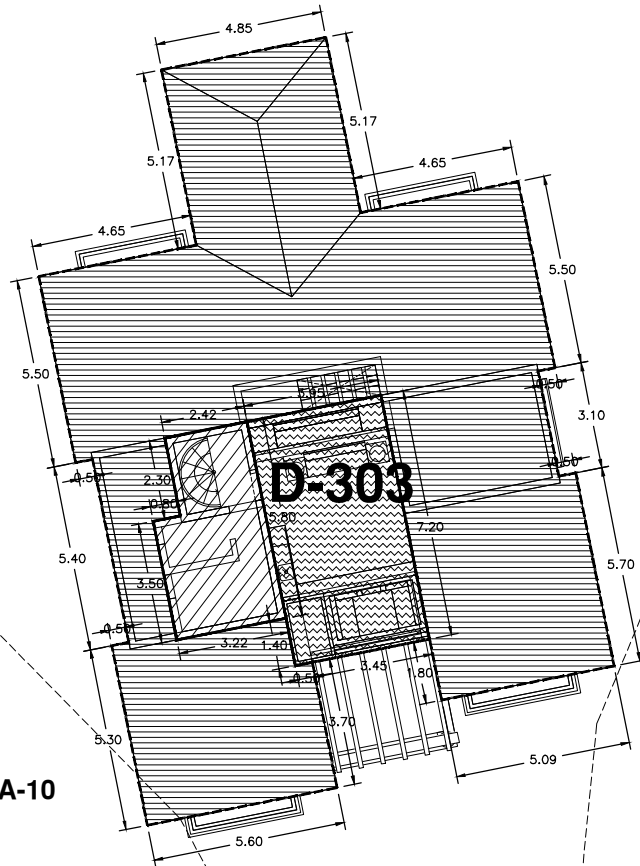

VILLA-09

VILLA-10

CUADRO DE COLINDANCIAS - AREA INTERIOR DE USO PRIVADO		
RUMBO	MEDIDAS ML	COLINDANCIA
NORESTE	5.80	AREA EXTERIOR DE USO PRIVADO DEPTO.-303
NOROESTE	2.42	AREA COMUN DE USO ASIGNADO RESTRICTIVO
SUROESTE	2.30	AREA COMUN DE USO ASIGNADO RESTRICTIVO
NOROESTE	0.80	AREA COMUN DE USO ASIGNADO RESTRICTIVO
SUROESTE	3.50	AREA COMUN DE USO ASIGNADO RESTRICTIVO
SURESTE	3.22	AREA COMUN DE USO ASIGNADO RESTRICTIVO
ABAJO	0.0	2DO. NIVEL, DEPARTAMENTO 303

CUADRO DE COLINDANCIAS - AREA EXTERIOR DE USO PRIVADO		
RUMBO	MEDIDAS ML	COLINDANCIA
NORESTE	7.20	AREA COMUN DE USO ASIGNADO RESTRICTIVO
SURESTE	3.45	AL VACIO
SUROESTE	0.50	AREA COMUN DE USO ASIGNADO RESTRICTIVO
SUROESTE	3.30	AREA COMUN DE USO ASIGNADO RESTRICTIVO
SUROESTE	3.90	AREA INTERIOR DE USO PRIVADO DEPTO.-303
NOROESTE	3.35	AREA COMUN DE USO ASIGNADO RESTRICTIVO
ABAJO	0.0	2DO. NIVEL, DEPARTAMENTO 303

C.COLINDANCIAS - AREA COMUN DE USO ASIGNADO RESTRICTIVO		
RUMBO	MEDIDAS ML	COLINDANCIA
NORESTE	5.17	AL VACIO
NOROESTE	4.65	AL VACIO
NORESTE	5.50	AL VACIO
SURESTE	0.50	AL VACIO
NORESTE	3.10	AL VACIO
NOROESTE	0.50	AL VACIO
NORESTE	5.70	AL VACIO
SURESTE	5.09	AL VACIO
SUROESTE	1.80	AL VACIO
SUROESTE	7.20	AREA EXTERIOR DE USO PRIVADO DEPTO.-303
SURESTE	3.95	AREA EXTERIOR DE USO PRIVADO DEPTO.-303
SURESTE	2.42	AREA INTERIOR DE USO PRIVADO DEPTO.-303
NORESTE	2.30	AREA INTERIOR DE USO PRIVADO DEPTO.-303
SURESTE	0.80	AREA INTERIOR DE USO PRIVADO DEPTO.-303
NORESTE	3.50	AREA INTERIOR DE USO PRIVADO DEPTO.-303
NOROESTE	3.22	AREA INTERIOR DE USO PRIVADO DEPTO.-303
SURESTE	1.40	AREA EXTERIOR DE USO PRIVADO DEPTO.-303
NOROESTE	0.50	AREA EXTERIOR DE USO PRIVADO DEPTO.-303
NORESTE	3.70	AL VACIO
SURESTE	5.60	AL VACIO
SUROESTE	5.30	AL VACIO
NOROESTE	0.50	AL VACIO
SUROESTE	5.40	AL VACIO
SURESTE	0.50	AL VACIO
SUROESTE	5.50	AL VACIO
NOROESTE	4.65	AL VACIO
SUROESTE	5.17	AL VACIO
NOROESTE	4.85	AL VACIO
ABAJO	0.0	2DO. NIVEL, DEPARTAMENTO 303

NOTA: TODAS LAS MEDIDAS SERAN "Ad Mesuran"

CUADRO DE AREAS		
SIMBOLOGIA	M2	DESCRIPCION
	16.85	AREA INTERIOR DE USO PRIVADO
	28.49	AREA EXTERIOR DE USO PRIVADO
	182.25	AREA COMUN DE USO ASIGNADO RESTRICTIVO

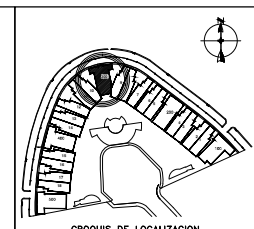
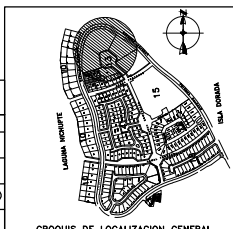

PROYECTO: ISLA VICTORIA	
PROPIETARIO: PERSOOSA S.A. DE C.V.	
FECHA : ENE/2010	UBICACION: EDIFICIO 300, DEPTO-303, ISLA VICTORIA EN ISLA DORADA. ZONA HOTELERA CANCLUN, Q. ROO
ESCALA(S): 1:200	PLANO: PLANO No.
VERT: HORT: ACOTACION: MTS.	PROINDIVISOS E-300

ANEXO - C (2/3)

EDIFICIO - 300

DEPARTAMENTO 303 - SEGUNDO NIVEL
PROINDIVISO= 1.8778

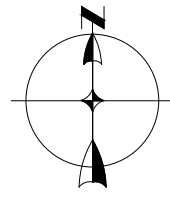
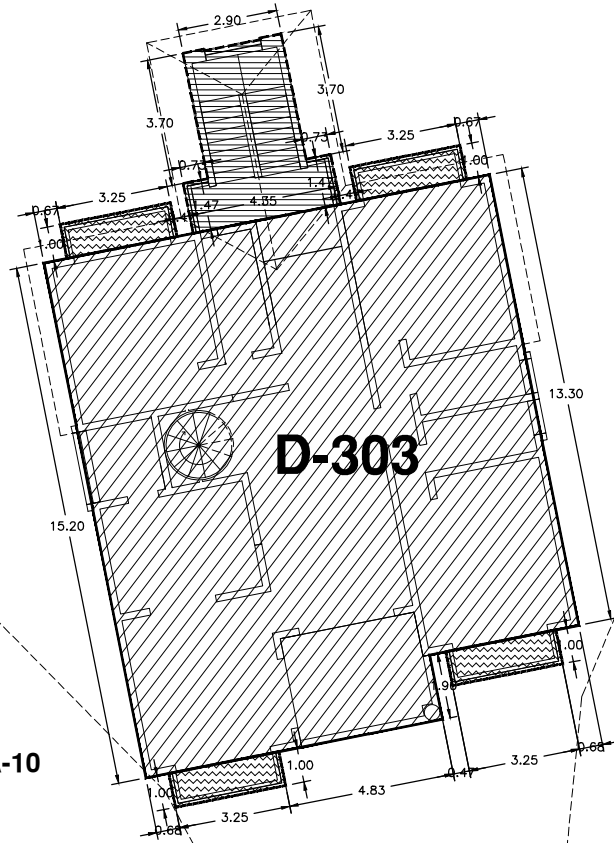

VILLA-09

VILLA-10

CUADRO DE AREAS		
SIMBOLOGIA	M2	DESCRIPCION
	191.52	AREA INTERIOR DE USO PRIVADO
	12.99	AREA EXTERIOR DE USO PRIVADO
	17.06	AREA COMUN DE USO ASIGNADO RESTRICTIVO

CUADRO DE COLINDANCIAS - AREA INTERIOR DE USO PRIVADO		
RUMBO	MEDIDAS ML	COLINDANCIA
NORESTE	13.30	AL VACIO
SURESTE	0.68	AL VACIO
SURESTE	3.25	AREA EXTERIOR DE USO PRIVADO DEPTO.-303
SURESTE	0.47	AL VACIO
NORESTE	1.90	AL VACIO
NORESTE	4.83	AL VACIO
NORESTE	3.25	AREA EXTERIOR DE USO PRIVADO DEPTO.-303
NORESTE	0.68	AL VACIO
SUROESTE	15.20	AL VACIO
NOROESTE	0.68	AL VACIO
NOROESTE	3.25	AREA EXTERIOR DE USO PRIVADO DEPTO.-303
NOROESTE	0.47	AL VACIO
NOROESTE	4.35	AREA COMUN DE USO ASIGNADO RESTRICTIVO
NOROESTE	0.47	AL VACIO
NOROESTE	3.25	AREA EXTERIOR DE USO PRIVADO DEPTO.-303
NOROESTE	0.68	AL VACIO
ARRIBA	0.0	AZOTEA Y SOLARIUM
ABAJO	0.0	PRIMER NIVEL DEPTO. 302

CUADRO DE COLINDANCIAS - AREA EXTERIOR DE USO PRIVADO		
RUMBO	MEDIDAS ML	COLINDANCIA
NORESTE	1.00	AL VACIO
SURESTE	3.25	AREA INTERIOR DE USO PRIVADO DEPTO.-303
SUROESTE	1.00	AL VACIO
NOROESTE	3.25	AL VACIO
NORESTE	1.00	AL VACIO
SURESTE	3.25	AL VACIO
SUROESTE	1.00	AL VACIO
NOROESTE	3.25	AREA INTERIOR DE USO PRIVADO DEPTO.-303
NORESTE	1.00	AL VACIO
SURESTE	3.25	AL VACIO
SUROESTE	1.00	AL VACIO
NOROESTE	3.25	AREA INTERIOR DE USO PRIVADO DEPTO.-303
NORESTE	1.00	AL VACIO
SURESTE	3.25	AREA INTERIOR DE USO PRIVADO DEPTO.-303
SUROESTE	1.00	AL VACIO
NOROESTE	3.25	AL VACIO

C.COLINDANCIAS - AREA COMUN DE USO ASIGNADO RESTRICTIVO		
RUMBO	MEDIDAS ML	COLINDANCIA
NORESTE	3.70	AL VACIO
NOROESTE	0.73	AL VACIO
NORESTE	1.47	AL VACIO
SURESTE	4.35	AREA INTERIOR DE USO PRIVADO DEPTO.-303
SUROESTE	1.47	AL VACIO
NOROESTE	0.73	AL VACIO
SUROESTE	3.70	AL VACIO
NOROESTE	2.90	AL VACIO

NOTA: TODAS LAS MEDIDAS SERAN "Ad Mesuran"

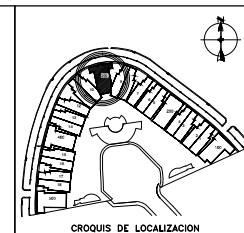
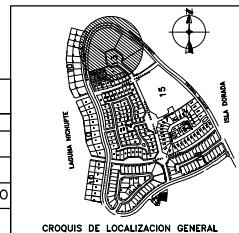

PROYECTO: ISLA VICTORIA	
PROPIETARIO: PERSOOSA S.A. DE C.V.	
FECHA : ENE/2010	UBICACION: EDIFICIO 300, DEPTO-303, ISLA VICTORIA EN ISLA DORADA, ZONA HOTELERA CANCUN, Q. ROO
ESCALA(S): 1:200	PLANO: PLANO No.
VERT: MTS.	PROINDIVISOS E-300

ANEXO - C (1/3)

EDIFICIO - 300

DEPARTAMENTO 303 - PLANTA BAJA
PROINDIVISO= 1.8778

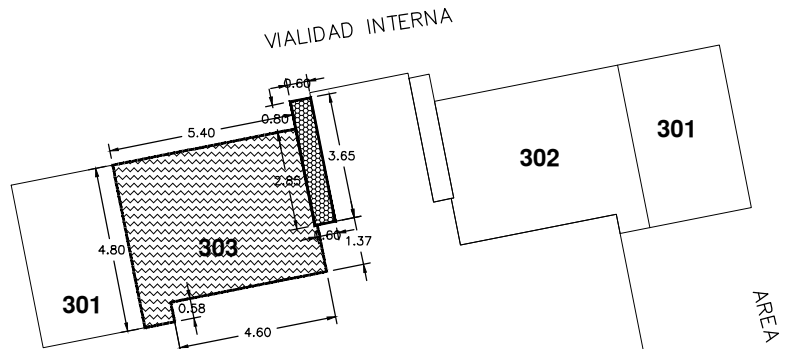
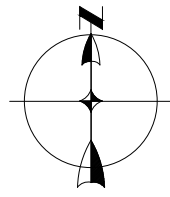

AREA COMUN

302

301

AREA COMUN

D-301

VILLA-09

VILLA-10

AREA COMUN

CUADRO DE COLINDANCIAS - AREA EXTERIOR DE USO PRIVADO		
ESTACIONAMIENTO	RUMBO	MEDIDAS ML. COLINDANCIA
	NORESTE	2.85 AREA DE BODEGA DE USO PRIVADO D-303
	NORESTE	1.37 AREA COMUN DE USO ASIGNADO RESTRICTIVO
	SURESTE	4.60 AREA INTERIOR DE USO PRIVADO DEPTO.-301
	NORESTE	0.58 AREA INTERIOR DE USO PRIVADO DEPTO.-301
	SURESTE	0.87 AREA COMUN
	SUROESTE	4.80 AREA EXTERIOR DE USO PRIVADO DEPTO.-301
	NOROESTE	5.40 AREA COMUN

CUADRO DE COLINDANCIAS - AREA DE BODEGA DE USO PRIVADO		
ESTACIONAM.	RUMBO	MEDIDAS ML. COLINDANCIA
	NORESTE	3.65 AREA COMUN DE USO ASIGNADO RESTRICTIVO
	SURESTE	0.60 AREA COMUN DE USO ASIGNADO RESTRICTIVO
	SUROESTE	2.85 AREA EXTERIOR DE USO PRIVADO DEPTO.-303
	SUROESTE	0.80 AREA COMUN
	NOROESTE	0.60 AREA COMUN

NOTA: TODAS LAS MEDIDAS SERAN "Ad Mesuran"

CUADRO DE AREAS		
SIMBOLOGIA	M2	DESCRIPCION
	23.42	AREA EXTERIOR DE USO PRIVADO
	2.19	AREA DE BODEGA DE USO PRIVADO

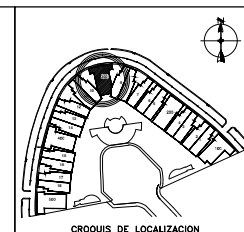
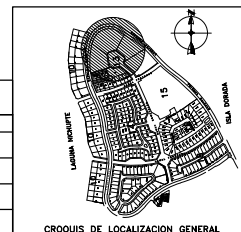

PROYECTO: ISLA VICTORIA	
PROPIETARIO: PERSOOSA S.A. DE C.V.	
FECHA : ENE/2010	UBICACION: EDIFICIO 300, DEPTO.-303, ISLA VICTORIA EN ISLA DORADA, ZONA HOTELERA CANCUN, Q. ROO
ESCALA(S): 1:200	PLANO: PLANO No.
VERT: MTS.	PROINDIVISOS E-300